

Гибридный летательный аппарат

Транспортно-многоцелевой, вертикального взлета и посадки имеющий гибридное управление:

- автоматическое управление (беспилотный)
- ручное управление (джойстик, через процессор АУ).

Аппарат имеет гибридную силовую установку
 Время нахождения в полете 45мин - 1,5 часа.

Скорость крейсерская	250 км/ч
Высота полета - взлета/посадки	4500 м
Масса номинальная	170 кг
Масса максимальная	210 кг
Полезная нагрузка (максимальная)	110 кг
Перегрузка (масса номинальная)	+3...-3
Время перевернутого полета	5 мин
Максимальное расчетное ЭПР (ЭОП)	25 кв.см

Имя: _____ Дата: _____ Лист: _____
 Фамилия: _____ Дата: _____ Лист: _____
 Имя: _____ Дата: _____ Лист: _____

ГБПЛА 170.00.0000.00СБ					
Гибридный Беспилотный Летательный Аппарат вертикального взлета и посадки				Лист:	Масштаб:
Сборочный чертеж				170.00	1:5
Изм.	Лист	№ докум.	Дата	Лист	Листов
Разр.		Семинин		1	1
Пров.					
Т. контр.					
Н. контр.					
Уста.					
Шифр:					

Формат А0

4220

1400

2398

651

751

301

120

259

493

1753

				ГБПЛА.170.00.0000.00СБ		
				Гибридный Беспилотный Летательный Аппарат вертикального взлета и посадки		
Изм.	Лист	№ докум.	Лист	Дата	Лист	Масштаб
Разр.	Семинин				170.00	1:5
Проект.					Лист	Листов 1
Т. контр.					ООО ОКБ "Альбатрос"	
И. контр.					Формат А0	
Уста.					Контроль	
Шифр:					Формат А0	

Имя и фамилия
Дата и время
Сторона №
Лист и дата
Имя и фамилия
Лист и дата
Имя и фамилия
Лист и дата
Имя и фамилия
Лист и дата

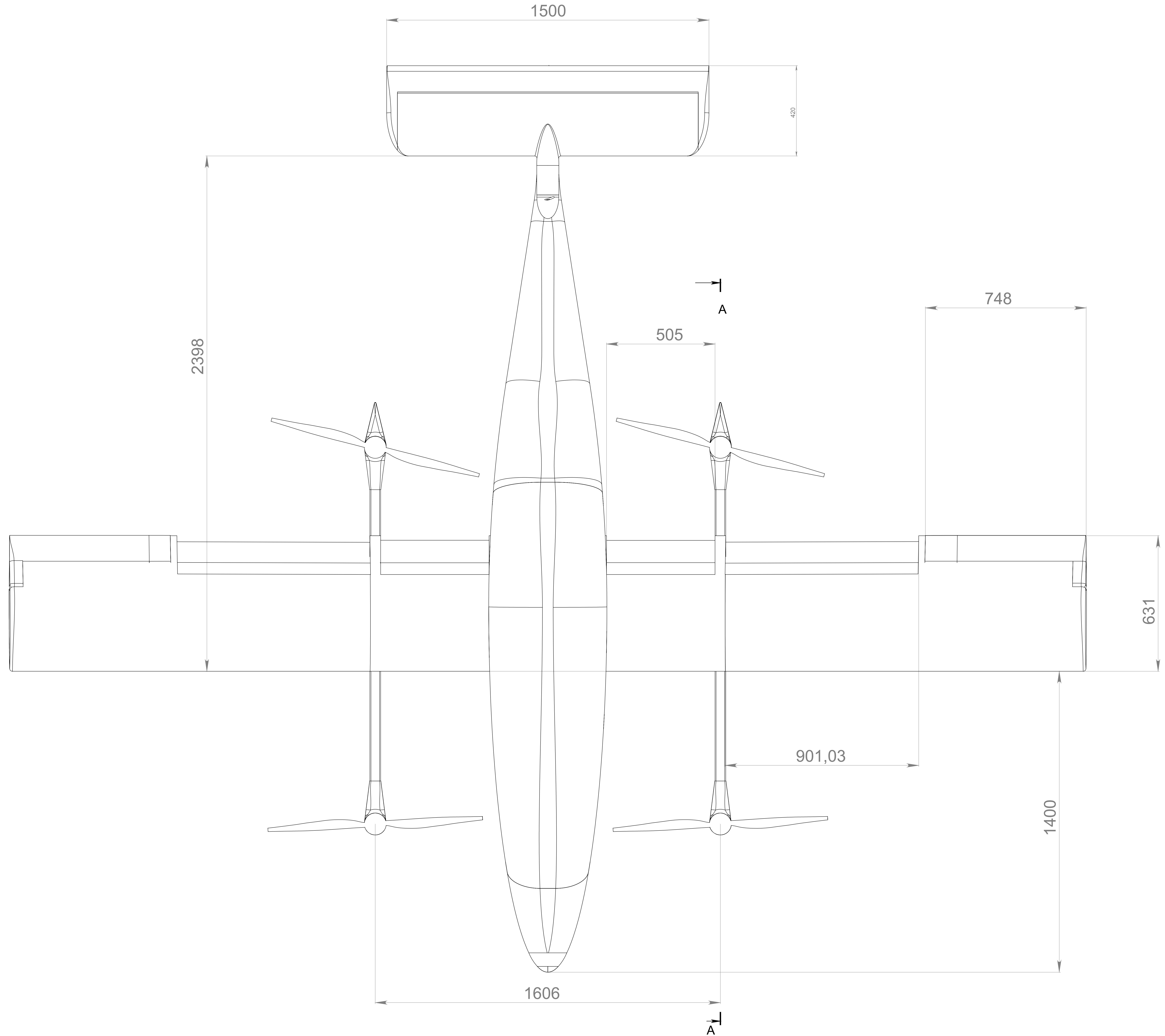

A-A (1 : 4)

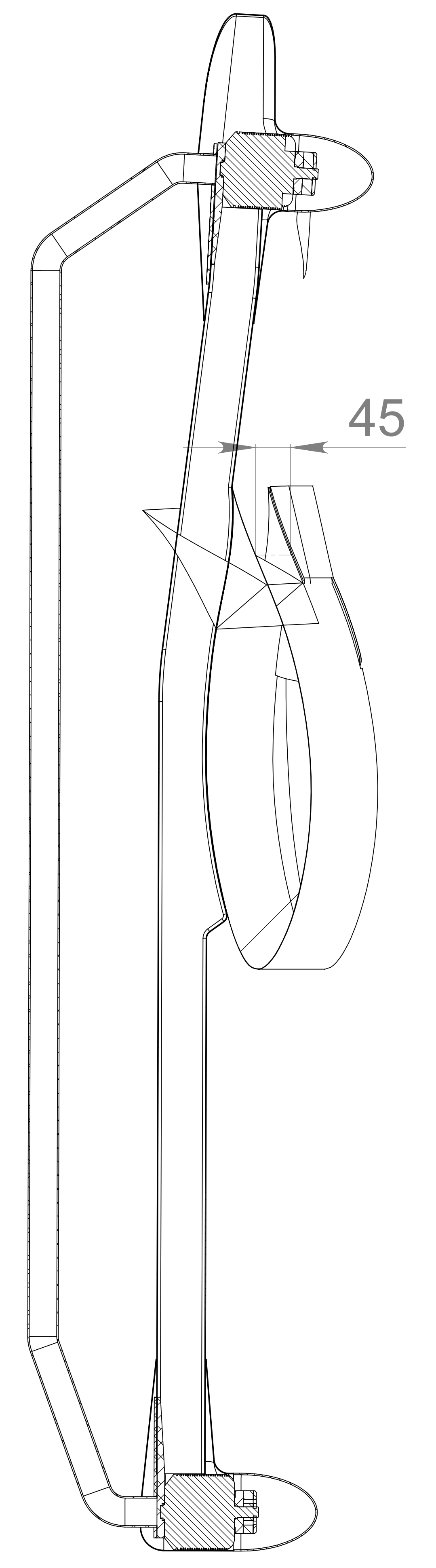

ГБПА.170.00.0000.00СБ				Лист	Масса	Масштаб
Гибридный Беспилотный Летательный Аппарат				170.00	1.6	
вертикального взлета и посадки				Лист	Листов 1	
Сборочный чертеж						
Имя	Лист	№ докум.	Лист	Дата		
Разработ.	Специалист					
Проект.						
Т. контр.						
И. контр.						
Уста.						
Шифр:						
Контракт				Формат А0		

Имя Лист № докум. Лист Дата
 Разработ. Специалист
 Проект.
 Т. контр.
 И. контр.
 Уста.
 Шифр:

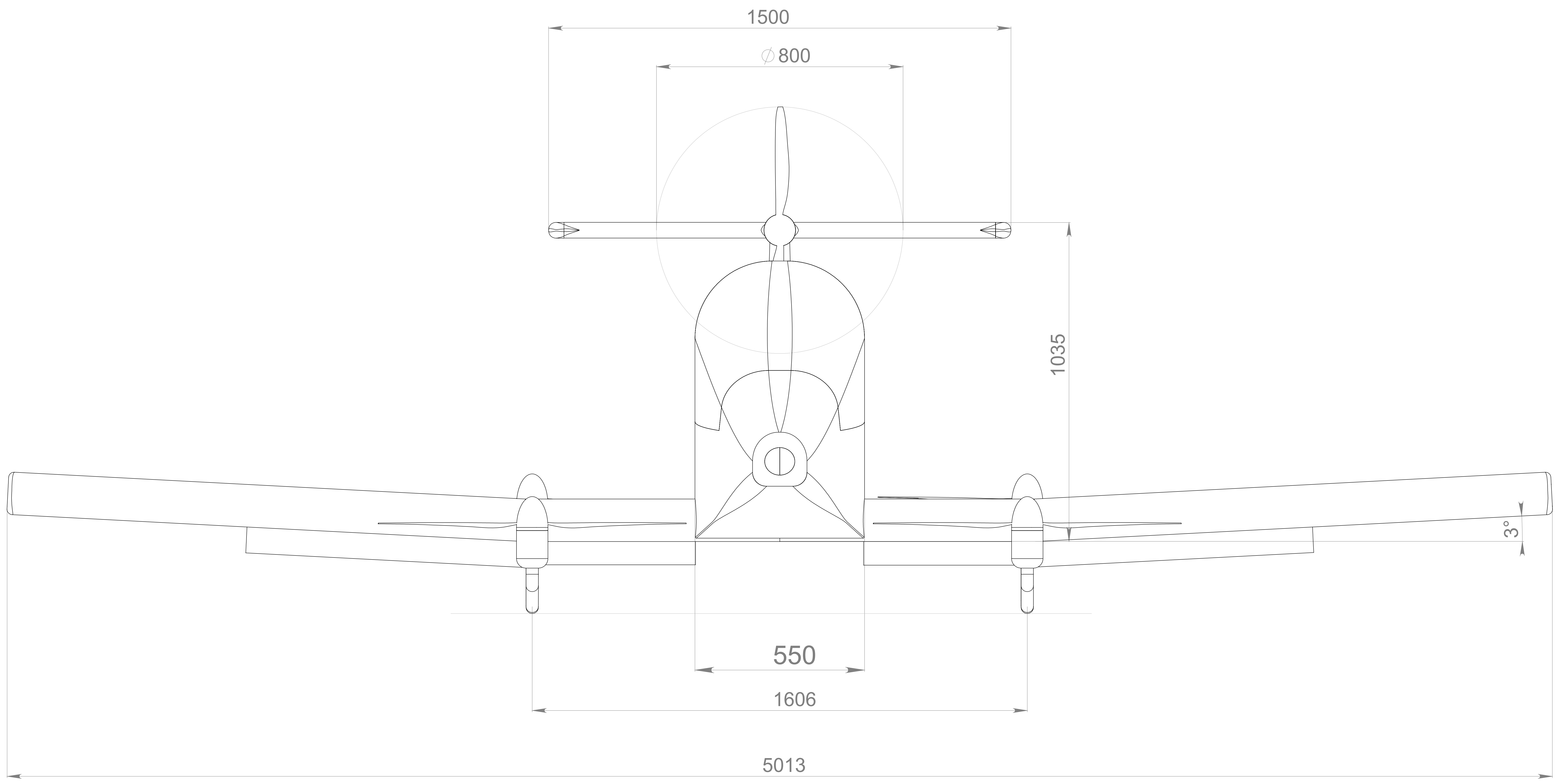

Лист 1 из 1
 Дата: 12.01.2023
 Имя файла: ГБПА.170.00.0000.00СБ
 Имя пользователя: Administrator
 Путь к папке: C:\Users\Administrator\Documents\ГБПА.170.00.0000.00СБ

ГБПА.170.00.0000.00СБ				Лист	Масштаб
Гибридный Беспилотный Летательный Аппарат вертикального взлета и посадки				170.00	1:5
Сборочный чертеж				Лист	Листов 1
ООО ОКБ "Альбатрос"					
Изм.	Лист	№ докум.	Год	Дата	
Разр.	Семинев				
Проект					
Т. контр.					
И. контр.					
Уста.					
Шифр:					